

Calderas murales de gas

WHE 2.24 / WHE 2.24 FF





**Instrucciones de
utilización**

1	Introducción	3
1.1	Símbolos utilizados	3
1.2	Generalidades	3
1.2.1	Responsabilidad del fabricante	3
1.2.2	Responsabilidad del instalador	3
1.2.3	Responsabilidad del usuario	3
2	Consignas de seguridad y recomendaciones	4
2.1	Normas de seguridad	4
2.2	Recomendaciones	4
3	Descripción	5
3.1	Descripción general	5
3.1.1	WHE 2.24	5
3.1.2	WHE 2.24 FF	5
3.2	Cuadro de mando	6
4	Utilización del aparato	7
4.1	Significado de los pilotos (Funcionamiento normal)	7
4.2	Modificación de los ajustes	7
4.2.1	Ajuste verano / invierno / Ajuste de la temperatura de calefacción	7
4.2.2	Ajuste de la temperatura del agua caliente sanitaria	7
4.3	Parada de la caldera	8
4.3.1	Puesta sin tensión	8
4.3.2	Protección antihielo	8
4.3.3	Antibloqueo de bombas	8
4.3.4	Precauciones a tomar si hay riesgo de heladas	8
4.3.5	Precauciones a tomar en el caso de una parada prolongada (uno o más años)	8
4.4	Rearranque de la caldera	9
5	Control y mantenimiento	9
6	En caso de avería	10
6.1	Mensajes de errores	10
6.2	Incidencias y soluciones	11
7	Características técnicas	12

1 Introducción

1.1 Símbolos utilizados

 **Atención peligro**
Riesgo de lesiones corporales y daños materiales.
Respetar escrupulosamente las instrucciones relativas a la seguridad de las personas y de los bienes.

 Información particular
 Información a tener en cuenta para mantener el confort.

 Consultar
 Consultar otro manual u otras páginas del manual de instrucciones.

ACS: Agua caliente sanitaria

1.2 Generalidades

1.2.1 Responsabilidad del fabricante

De Dietrich Thermique S.A.S fabrica productos que respetan la norma **CE**. Los productos se entregan con el marcado **CE** y todos los documentos necesarios.

De Dietrich Thermique S.A.S siempre preocupado por la calidad de sus productos, se esfuerza continuamente por mejorarlos. Por consiguiente, se reserva el derecho de modificar en cualquier momento las características reseñadas en este documento.

De Dietrich Thermique S.A.S declina su responsabilidad como fabricante en los siguientes casos:

- ▶ Mal uso del aparato.
- ▶ Falta de mantenimiento del aparato.
- ▶ Mala instalación del aparato.

1.2.2 Responsabilidad del instalador

El instalador es el responsable de la instalación y de la primera puesta en servicio del aparato. El instalador debe respetar las siguientes directrices:

- ▶ Leer y seguir las instrucciones que figuran en los manuales facilitados con el aparato.
- ▶ Realizar la instalación conforme a la legislación y las normas vigentes.

- ▶ Efectuar la primera puesta en servicio y comprobar todos los puntos de control necesarios.
- ▶ Explicar la instalación al usuario.
- ▶ Advertir al usuario de la obligación de revisar y mantener el aparato.
- ▶ Entregar al usuario todos los manuales de instrucciones.

1.2.3 Responsabilidad del usuario



Para garantizar el funcionamiento óptimo del aparato, el usuario debe atenerse a las siguientes indicaciones:

- ▶ Leer y respetar las instrucciones que figuran en el manual de uso.
- ▶ Recurrir a profesionales cualificados para hacer la instalación y efectuar la primera puesta en servicio.
- ▶ Haga que el instalador le explique cómo es su instalación.
- ▶ Encargar las revisiones y los trabajos de mantenimiento necesarios.
- ▶ Conservar los manuales en buen estado en un lugar próximo al aparato.



2 Consignas de seguridad y recomendaciones

2.1 Normas de seguridad



■ Riesgo de incendio

-  No almacenar productos inflamables cerca del aparato.
-  En el caso de que huela a gas, no encender una llama, no fumar, no accionar contactos ni interruptores eléctricos (timbre, iluminación, motor, ascensor, etc.).
 1. Cortar la alimentación del gas
 2. Abrir las ventanas
 3. Apagar todas las llamas
 4. Evacuar el lugar
 5. Avisar a un profesional cualificado
 6. Avisar a la compañía del gas



■ Peligro de intoxicación

-  No obstruir nunca (ni siquiera parcialmente) las entradas de aire al cuarto.
-  En caso de emanaciones de humos
 1. Apagar el aparato
 2. Abrir las ventanas
 3. Evacuar el lugar
 4. Avisar a un profesional cualificado



■ Peligro de quemaduras

-  Evitar el contacto directo con el visor de llama.
-  Dependiendo de los ajustes del aparato:
 - La temperatura de los conductos de humos puede sobrepasar los 60 °C
 - La temperatura de los radiadores puede alcanzar los 95 °C
 - La temperatura del agua caliente sanitaria puede alcanzar los 65 °C

■ Riesgo de daño

-  No almacenar compuestos clorados o fluorados cerca del aparato.
-  Instalar el aparato en un cuarto protegido de las heladas.
No dejar el aparato sin mantenimiento: Para el mantenimiento anual del aparato es conveniente llamar a un profesional cualificado o suscribir un contrato de mantenimiento.

2.2 Recomendaciones

-  **Advertencia**
Sólo un profesional cualificado está autorizado a efectuar intervenciones en el aparato y en la instalación.
-  **Advertencia**
 - ▶ Cortar la alimentación del aparato antes de cualquier intervención.
 - ▶ Cerrar la llave de paso principal del gas antes de cualquier intervención.
- ▶ Comprobar con regularidad que la instalación tiene agua y presión.
- ▶ Procurar que se pueda acceder al aparato en todo momento.
- ▶ Procurar no vaciar la instalación.
- ▶ Usar únicamente piezas de recambio originales.
- ▶ No quitar ni cubrir nunca las etiquetas y placas de señalización colocadas en los aparatos.
- ▶ Para mantener las siguientes funciones, en lugar de desconectar el aparato es preferible usar el modo Verano o Antihielo:
 - Antibloqueo de bombas
 - Protección antihielo
 - Protección contra la corrosión de un acumulador provisto de un ánodo de titanio

3 Descripción

3.1 Descripción general

3.1.1 WHE 2.24

- Caldera mural de gas
- Calefacción central y producción de agua caliente sanitaria instantánea
- Amplia zona de modulación (8.4 a 24 kW)
- Alto rendimiento (★ ★ C E)
- Quemador atmosférico de acero inoxidable
- Intercambiador principal de cobre con capa de protección de zinc que permite obtener muy altos rendimientos de combustión
- Cuador de mando simple, funcional
- Sistema de ayuda al diagnóstico integrado
- Limitador de caudal (ACS): 10 l/min.
- Vaso de expansión: 8 l
- Purgador automático
- Bomba de circulación
- Seguridad por falta de agua
- Bypass
- Grifo de llenado/vaciado
- Termo-manómetro
- Placa de montaje suministrada con la caldera
- Sonda de temperatura de humos
- Conexión a una chimenea
- Funcionamiento silencioso

3.1.2 WHE 2.24 FF

- Caldera mural de gas
- Calefacción central y producción de agua caliente sanitaria instantánea
- Amplia zona de modulación (8.4 a 23.6 kW)
- Alto rendimiento (★ ★ C E)
- Quemador atmosférico de acero inoxidable
- Intercambiador principal de cobre con capa de protección de zinc que permite obtener muy altos rendimientos de combustión
- Cuador de mando simple, funcional
- Sistema de ayuda al diagnóstico integrado
- Limitador de caudal (ACS): 10 l/min.
- Vaso de expansión: 8 l
- Purgador automático
- Bomba de circulación
- Seguridad por falta de agua
- Bypass
- Grifo de llenado/vaciado
- Termo-manómetro
- Placa de montaje suministrada con la caldera
- Presostato de aire diferencial
- Ventilador de extracción de gas de combustión
- Conexión a un conducto concéntrico de entrada de aire y evacuación de los productos de la combustión:
 - Ventosa horizontal - conexión de tipo C₁₂
 - Ventosa vertical - conexión de tipo C₃₂
 - Conducto colectivo estanco - conexión de tipo C₄₂
 - Conductos separados - conexión de tipo C₅₂
- Funcionamiento silencioso

3.2 Cuadro de mando

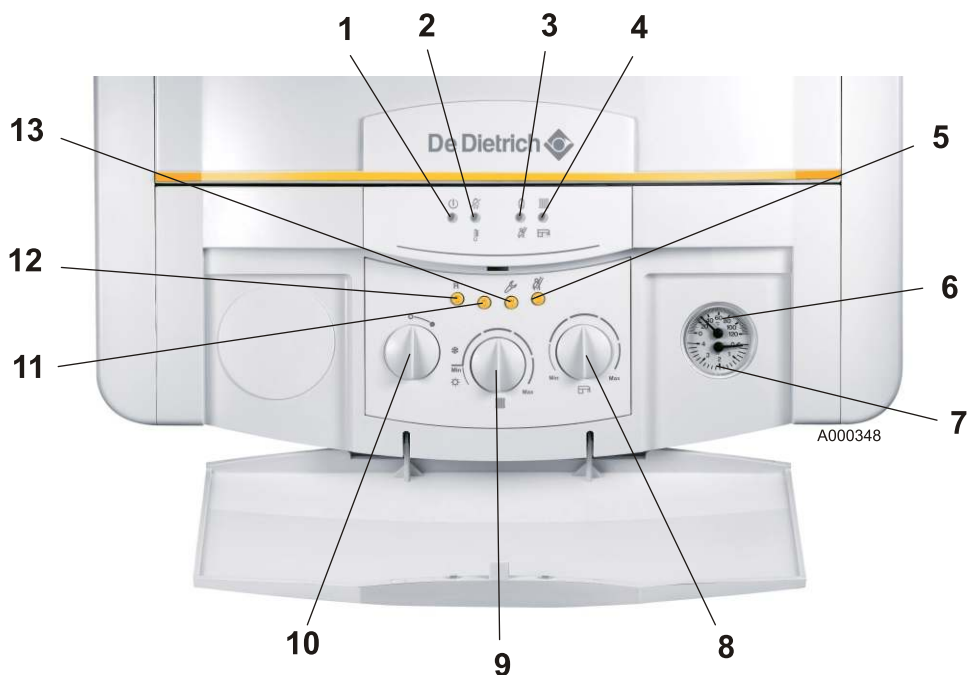

1. : Piloto Marcha / Paro ⁽¹⁾
2. : Piloto de ausencia de llama o de desconexión del termostato ⁽¹⁾
3. : Piloto de presencia de llama o de activación del modo deshollinador ⁽¹⁾
4. : Piloto de marcha "calefacción" o "agua caliente sanitaria" ⁽¹⁾
5. Botón "deshollinador" (Modo deshollinador)
6. Termómetro (Temperatura del circuito de calefacción)
7. Manómetro (Presión en el circuito de calefacción)
8. termostato de agua caliente sanitaria (35 a 60 °C)
9. termostato de caldera (35 a 80 °C)
Posición "VERANO" / Posición "INVIERNO"
10. Interruptor general Marcha/Paro
11. Sin uso
12. Botón de desbloqueo (reset)
13. Botón "instalador" (Ajuste de los parámetros de caldera)
El botón puede bloquearse girándolo 45°

⁽¹⁾ Los pilotos pueden tener 6 señales distintas





Encendido	
Apagado	
Intermitencia lenta	Encendido: 0.75 s Apagado: 0.75 s
Intermitencia rápida	Encendido: 0.10 s Apagado: 0.40 s
Intermitencia de modificación	Encendido: 0.75 s Apagado: 0.25 s
Intermitencia de puesta al día (2 Intermitencias)	Encendido: 0.15 s Apagado: 0.15 s

Para el significado de las distintas combinaciones, ver los capítulos siguientes:

- Significado de los pilotos (Funcionamiento normal) - Página: 7
- Mensajes de errores - Página: 10

4 Utilización del aparato

4.1 Significado de los pilotos (Funcionamiento normal)

Piloto 1 	Piloto 2 	Piloto 3 	Piloto 4 	
Apagado	Apagado	Apagado	Apagado	Caldera apagada
Encendido	Apagado	Apagado	Apagado	Caldera en espera
Intermitencia rápida	Apagado	Apagado	Apagado	Anti-corto ciclo activado (Únicamente en modo calefacción)
Encendido	Apagado	Encendido	Encendido	Modo de calefacción
Encendido	Apagado	Encendido	Intermitencia rápida	Modo de agua caliente sanitaria
Apagado	Intermitencia rápida	Intermitencia rápida	Apagado	Funcionamiento en potencia máxima
Intermitencia rápida	Apagado	Intermitencia rápida	Apagado	Funcionamiento en potencia mínima

4.2 Modificación de los ajustes

4.2.1 Ajuste verano / invierno / Ajuste de la temperatura de calefacción

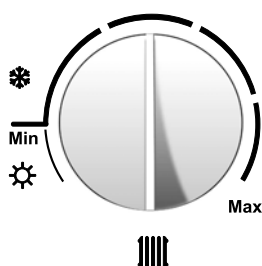

Ajustar el termostato de caldera en ☀ o ❄.

❄: 35 a 80 °C

Ajustar el termostato de la caldera a la consigna deseada.
Funcionan la calefacción y el agua caliente sanitaria

☀: Posición Mín.

Sólo funciona el agua caliente sanitaria

4.2.2 Ajuste de la temperatura del agua caliente sanitaria

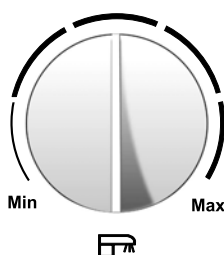

35 a 60 °C

Ajustar el termostato de acs a la consigna deseada.

4.3 Parada de la caldera

4.3.1 Puesta sin tensión

Poner el interruptor Marcha/Paro en .

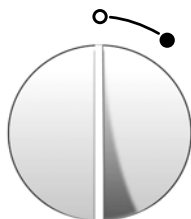

i Una caldera fuera de servicio no está protegida contra el antihielo.

i El cuadro debe estar siempre conectado a la corriente para beneficiarse de la función antibloqueo de la bomba de calefacción

4.3.2 Protección antihielo

Dejar la caldera en espera:

- Poner el termostato de la caldera en Min.
- Poner el termostato de agua caliente sanitaria en Mín..

Las bombas arrancan cuando la temperatura queda por debajo de 8 °C.

La bombas y el quemador arrancan cuando la temperatura queda por debajo de 6 °C.

4.3.3 Antibloqueo de bombas

Dejar la caldera en espera:

- Poner el termostato de la caldera en Min.
- Poner el termostato de agua caliente sanitaria en Mín..

Las bombas funcionan durante 5 segundos si han estado anteriormente inactivas durante más de 24 horas.

4.3.4 Precauciones a tomar si hay riesgo de heladas

Circuito de calefacción:

Utilizar un anticongelante bien dosificado para evitar que el agua de calefacción se congele. En su defecto, vaciar completamente la instalación. En cualquier caso, consultar al instalador.

Circuito de agua caliente sanitaria:

Vaciar el acumulador y las tuberías de agua sanitaria.

4.3.5 Precauciones a tomar en el caso de una parada prolongada (uno o más años)

- Cerrar la llave de paso del gas
- Deshollinar cuidadosamente la caldera y la chimenea.
- Cerrar la puerta de la caldera para evitar la circulación de aire en el interior.

4.4 Rearranque de la caldera

! La primera puesta en servicio sólo puede hacerla un profesional cualificado.

1. Abrir la llave del gas.
2. Ajustar el termostato de la caldera a la consigna deseada.
3. En caso de preparación de agua caliente sanitaria: Ajustar el termostato de acs a la consigna deseada.
4. Poner el interruptor Marcha/Paro en ●.



Ciclo de encendido	Piloto 1 	Piloto 2 	Piloto 3 	Piloto 4 
1. Test de funcionamiento durante algunos segundos	Intermitencia rápida	Apagado	Apagado	Apagado
2. Test satisfactorio, la caldera se pone en espera	Encendido	Apagado	Apagado	Apagado
3. Si hay demanda de calefacción, se pone en marcha la secuencia de encendido	Encendido	Apagado	Encendido	Encendido

i Si la llama no es detectada, la caldera efectúa otras 4 tentativas de encendido antes de ponerse en seguridad.

5 Control y mantenimiento

Efectuar los controles siguientes como mínimo 1 vez al año:

- Órganos de seguridad
- Nivel de agua
- Control de la seguridad del quemador
- Control de la conducción de gas

Efectuar los mantenimientos siguientes como mínimo 1 vez al año:

- Intercambiador principal
- Intercambiador de placas
- Quemador
- Limpieza del filtro de "agua fría"
- Limpieza de las superficies pintadas





6 En caso de avería







Antes de notificar un fallo al instalador hay que darle los siguientes datos:

- Tipo de gas utilizado
- Tipo de caldera
- Fecha de fabricación
- Año (01 = 2001, 02 = 2002, ...)
- Semana
- N.º de serie del aparato

6.1 Mensajes de errores

Los errores están señalados por los 4 pilotos del cuadro de mando.

Piloto 1 	Piloto 2 	Piloto 3 	Piloto 4 		
Intermitencia rápida	Intermitencia rápida	Intermitencia rápida	Intermitencia rápida	Error de comunicación : Defecto de comunicación entre la caja de seguridad y la carta electrónica	Comprobar el cable entre la caja de seguridad y la carta electrónica. Pulsar en el botón Reset durante 2 segundos. Si el problema persiste, llame al instalador.
Apagado	Apagado	Apagado	Apagado	La caldera no arranca: No hay corriente	Comprobar las conexiones eléctricas.
Apagado	Encendido	Apagado	Apagado	No hay detección de llama después de 5 tentativas de encendido	Pulsar en el botón Reset durante 2 segundos Si el problema persiste, llame al instalador.
Intermitencia rápida	Encendido	Apagado	Apagado	Fallo de la sonda de temperatura de la impulsión de calefacción: El circuito de la sonda está cortado o en cortocircuito	Verificar con anterioridad que el agua circule por la caldera (presión del agua del circuito de calefacción, grifos de salida y de retorno abiertos, válvulas de radiadores abiertas...).
Apagado	Encendido	Intermitencia rápida	Apagado	Fallo de la sonda de impulsión de agua caliente sanitaria: El circuito de la sonda está cortado o en cortocircuito	Verificar con anterioridad que el agua circule por la caldera (presión del agua del circuito de calefacción, grifos de salida y de retorno abiertos, válvulas de radiadores abiertas...).
Apagado	Intermitencia rápida	Apagado	Apagado	Activación del termostato: Termostato de seguridad abierto	Comprobar las tuberías de suministros de aire nuevo y evacuación de los humos (o la ventosa). Pulsar en el botón Reset durante 2 segundos. Si el problema persiste, llame al instalador.
Apagado	Encendido	Apagado	Intermitencia rápida	WHE 2.24 Fallo de la sonda de temperatura de humos: - Tiro insuficiente - El circuito de la sonda está cortado o en cortocircuito	Comprobar que el tiro es bueno a la altura de la conexión a la chimenea. La caldera permanece en modo de seguridad hasta que la sonda de temperatura de humos vuelva a funcionar. Esperar 15 minutos. Si el problema persiste, llame al instalador.
				WHE 2.24 FF Defecto de presión de aire: Tiro insuficiente	Comprobar las tuberías de suministros de aire nuevo y evacuación de los humos (o la ventosa). Pulsar en el botón Reset durante 2 segundos. Si el problema persiste, llame al instalador.

Piloto 1 	Piloto 2  / 	Piloto 3  / 	Piloto 4  / 		
Apagado	Encendido	Intermitencia rápida	Intermitencia rápida	El nivel y/o la presión de agua son demasiado bajos	Verificar con anterioridad que el agua circule por la caldera (presión del agua del circuito de calefacción, grifos de salida y de retorno abiertos, válvulas de radiadores abiertas...). Introducir más agua en el circuito de calefacción. Controlar visualmente la eventual presencia de escapes de agua.
Encendido	Intermitencia rápida	Encendido	Encendido	Otro defectos de la caja de seguridad	Avisar al instalador

6.2 Incidencias y soluciones

■ El quemador no funciona:

- Comprobar los ajustes del termostato de caldera.
- Verificar el disyuntor

■ El quemador funciona pero los radiadores están fríos:

- Purgar los radiadores.
- Añadir agua al circuito primario.
Si observa que es necesario introducir agua en la instalación con demasiada frecuencia, llame a su instalador.
- Comprobar que el acelerador funciona correctamente.
- Comprobar los ajustes del termostato de caldera.

7 Características técnicas

		WHE 2.24	WHE 2.24 FF
Potencia en suministro nominal	kW	26.6	25.4
Potencia útil nominal	kW	24	23.6
Potencia útil mínima	kW	8.4	8.4
Potencia útil máxima	kW	24	23.6
Rendimiento (80/60 °C)	%	90.1	92.9
Caudal de gas			
Gas natural (Pmax)	m ³ /h	2.77	2.65
Gas natural (Pmin)	m ³ /h	0.97	0.96
Butano / Propano	kg/h	2.08	1.99
Calefacción			
Temperatura de impulsión mínima	°C	35	35
Temperatura de impulsión máxima	°C	80	80
Presión mínima de funcionamiento	bar	0.8	0.8
Presión máxima de funcionamiento	bar	3	3
Agua caliente sanitaria			
Temperatura de impulsión mínima	°C	35	35
Temperatura de impulsión máxima	°C	60	60
Presión mínima de funcionamiento	bar	0.3	0.3
Presión máxima de funcionamiento	bar	10	10
Caudal mínimo	l/min	3	3
Caudal específico a $\Delta t=30K$	l/min	11.4	11.4
Circuito de productos de combustión			
Caudal másico de humos (mín. / máx.)	kg/h	70/75	59/50
Temperatura de humos (mín. / máx.)	°C	84/124	98/135
Valor CO ₂ (mín. / máx.)	%	1.8/4.9	2.1/7.1
Presión máxima en la tobera de humos	Pa	-	35
Conexión de gas	pulgada	R 3/4	R 3/4
Conexión de calefacción	pulgada	R 3/4	R 3/4
Conexión de agua caliente sanitaria	pulgada	R 1/2	R 1/2
Conexión eléctrica	V/Hz	230/50	230/50
Potencia eléctrica	W	105	150
Capacidad del vaso de expansión	l	8	8
Peso neto (Sin agua)	kg	34.7	40.8
Dimensiones	mm	750 x 454 x 340	750 x 454 x 340
Índice de protección		IP20	IPX4D

Condiciones de uso:

- Temperatura máxima de seguridad: 95 °C
- Termostato de seguridad: 105 °C

Garantías

Acaba usted de adquirir un de nuestros aparatos y deseamos agradecerle la confianza depositada.

Nos permitimos llamar su atención sobre el hecho de que su aparato mantendrá sus cualidades originales si se somete a una inspección y mantenimiento regulares.

Su instalador y toda nuestra red de servicios queda enteramente a su disposición.

■ Condiciones de la garantía

Su aparato goza de una garantía contractual contra cualquier defecto de fabricación a partir de su fecha de compra indicado en la factura del instalador.

La duración de la garantía está indicada en nuestro catálogo tarifa.

Declinamos nuestra responsabilidad como fabricante en caso de una mala utilización del aparato, de un fallo o de un mantenimiento insuficiente del mismo, o de la mala instalación del aparato (en este sentido es responsabilidad suya que esta última la realice un instalador profesional).

En particular no asumimos responsabilidad por los daños materiales, pérdidas inmateriales o lesiones personales como consecuencia de una instalación no conforme:

- con las disposiciones legales y reglamentarias, o impuestas por las autoridades locales
- con las disposiciones nacionales, locales y particulares que rigen la instalación
- a nuestras instrucciones y prescripciones de instalación, en particular en lo relativo al mantenimiento regular de los aparatos
- a lo establecido en el sector

Nuestra garantía contractual se limita a la sustitución o reparación únicamente de las piezas reconocidas como defectuosas por nuestros servicios técnicos, excepción hecha de los gastos de mano de obra, desplazamiento y transporte.

Nuestra garantía contractual no cubre la sustitución o reparación de piezas como consecuencia de un desgaste normal, de una mala utilización, de la intervención de terceros no cualificados, de un fallo o de un mantenimiento insuficiente, de una alimentación eléctrica inadecuada y de la utilización de un combustible inadecuado o de mala calidad.

Los submontajes, como motores, bombas, válvulas eléctricas, etc..., sólo se garantizan si nunca han sido desmontados.

■ Francia

Las disposiciones precedentes no son exclusivas de las ventajas a favor del comprador de la garantía legal estipulada en los artículos 1641 a 1648 del Código Civil.

■ Bélgica

Las disposiciones anteriores relativas a la garantía contractual no excluyen el beneficio, en caso de haberlo a favor del comprador, de las disposiciones legales aplicables en Bélgica en materia de vicios ocultos.

■ Suiza

La aplicación de la garantía está sujeta a las condiciones de venta, de entrega y de garantía de la empresa que comercializa nuestros productos.

■ Polonia

Las condiciones de la garantía figuran en la tarjeta de garantía.

■ Otros países

Las disposiciones anteriores no excluyen el beneficio, en caso de haberlo a favor del comprador, de las disposiciones legales aplicables en materia de vicios ocultos en el país del comprador.

DE DIETRICH THERMIQUE S.A.S.www.dedietrich-thermique.fr

Direction des Ventes France
57, rue de la Gare
F- 67580 MERTZWILLER
☎ +33 (0)3 88 80 27 00
☎ +33 (0)3 88 80 27 99

**DE DIETRICH REMEHA GmbH**www.dedietrich-remeha.de

Rheiner Strasse 151
D- 48282 EMSDETTEN
☎ +49 (0)25 72 / 23-5
☎ +49 (0)25 72 / 23-102
info@dedietrich.de

NEUBERG S.A.www.dedietrich-heating.com

39 rue Jacques Stas
L- 2010 LUXEMBOURG
☎ +352 (0)2 401 401

VAN MARCKEwww.vanmarcke.be

Weggevoerdenlaan 5
B- 8500 KORTRIJK
☎ +32 (0)56/23 75 11

DE DIETRICHwww.dedietrich-otoplenie.ru

8 Gilyarovskogo Str. 7
R- 129090 MOSCOW
☎ +7 495.974.16.03
☎ +7 495.974.66.08
dedietrich@nnt.ru

DE DIETRICHwww.dedietrich-heating.com

Room 512, Tower A, Kelun Building
12A Guanghua Rd, Chaoyang District
C-100020 BEIJING
☎ +86 (0)106.581.4017
☎ +86 (0)106.581.4018
☎ +86 (0)106.581.7056
☎ +86 (0)106.581.4019
contactBJ@dedietrich.com.cn

ÖAG AGwww.oeag.at

Schemmerlstrasse 66-70
A-1110 WIEN
☎ +43 (0)50406 - 61624
☎ +43 (0)50406 - 61569
dedietrich@oeag.at

WALTER MEIER (Klima Schweiz) AGwww.waltermeier.com

Bahnstrasse 24
CH-8603 SCHWERZENBACH
☎ +41 (0) 44 806 44 24
Serviceline +41 (0)8 00 846 846
☎ +41 (0) 44 806 44 25
ch.klima@waltermeier.com

WALTER MEIER (Climat Suisse) SAwww.waltermeier.com

Z.I. de la Veyre B, St-Légier
CH-1800 VEVEY 1
☎ +41 (0) 21 943 02 22
Serviceline +41 (0)8 00 846 846
☎ +41 (0) 21 943 02 33
ch.climat@waltermeier.com

AD007NU-AA

© Derechos de autor

Todos los datos técnicos que figuran en las presentes instrucciones, así como las ilustraciones y esquemas eléctricos, son de nuestra propiedad, y no se pueden reproducir sin nuestra autorización previa por escrito.

A reserva de modificaciones.

17/07/2008



300011785- 001- C

De Dietrich

DE DIETRICH THERMIQUE

57, rue de la Gare F- 67580 MERTZWILLER - BP 30