

Calderas de gas a baja temperatura

DTG 330



Instrucciones de utilización

Índice

1	Introducción	3
1.1	Símbolos utilizados	3
1.2	Generalidades	3
2	Consignas de seguridad y recomendaciones	4
2.1	Normas de seguridad	4
2.2	Recomendaciones	4
3	Descripción	5
4	Utilización del aparato	6
4.1	Cuadro de mando	6
4.1.1	Cuadro de mando B3	6
4.1.2	Cuadro de mando DIEMATIC-m3	7
4.1.3	Cuadro de mando K3	8
4.2	Modificación de los ajustes	8
4.2.1	Cuadro de mando B3	8
4.2.2	Cuadro de mando DIEMATIC-m3	9
4.2.3	Cuadro de mando K3	10
4.3	Parada de la caldera	10
4.3.1	Precauciones a tomar si hay riesgo de heladas	10
4.4	Puesta en servicio de la caldera	10
5	Control y mantenimiento	11
6	En caso de avería	11
6.1	Placa de señalización	11
6.2	Mensajes de errores	12
6.2.1	Cuadro de mando B3	12
6.2.2	Cuadro de mando DIEMATIC-m3	12
6.2.3	Cuadro de mando K3	13
6.3	Incidencias y soluciones	13
7	Características técnicas	14
8	Ahorro de energía	14

1 Introducción

1.1 Símbolos utilizados

 **Atención peligro**
Riesgo de lesiones corporales y daños materiales.
Respetar escrupulosamente las instrucciones relativas a la seguridad de las personas y de los bienes.

 Información particular
Información a tener en cuenta para mantener el confort.

 Consultar
Consultar otro manual u otras páginas del manual de instrucciones.

ACS: Agua caliente sanitaria

1.2 Generalidades



Le agradecemos que haya elegido un producto de calidad. Así mismo, le aconsejamos que lea detenidamente las siguientes instrucciones con el fin de garantizar un funcionamiento óptimo de su aparato. Estamos convencidos de que nuestro producto será plenamente satisfactorio y cumplirá todas sus expectativas.

- ▶ Conservar estas instrucciones en buen estado en la proximidad del aparato.
- ▶ El buen funcionamiento del aparato depende del estricto cumplimiento de estas instrucciones.
- ▶ Declinamos nuestra responsabilidad como fabricante en caso de una mala utilización del aparato, de un fallo o de un mantenimiento insuficiente del mismo, o de la mala instalación del aparato (en este sentido es responsabilidad suya que esta última la realice un instalador profesional).
- ▶ De Dietrich Thermique SAS siempre preocupado por la calidad de sus productos, se esfuerza continuamente por mejorarlos. Por consiguiente, se reserva el derecho de modificar en cualquier momento las características reseñadas en este documento.
- ▶ Haga que el instalador le explique cómo es su instalación.



2 Consignas de seguridad y recomendaciones

2.1 Normas de seguridad



■ Riesgo de incendio

-  No almacenar productos inflamables cerca del aparato.
-  En el caso de que huela a gas, no encender una llama, no fumar, no accionar contactos ni interruptores eléctricos (timbre, iluminación, motor, ascensor, etc.).
 1. Cortar la alimentación del gas
 2. Abrir las ventanas
 3. Apagar todas las llamas
 4. Evacuar el lugar
 5. Avisar a un profesional cualificado
 6. Avisar a la compañía del gas



■ Peligro de intoxicación

-  No obstruir nunca (ni siquiera parcialmente) las entradas de aire al cuarto.
-  En caso de emanaciones de humos
 1. Apagar el aparato
 2. Abrir las ventanas
 3. Evacuar el lugar
 4. Avisar a un profesional cualificado



■ Peligro de quemaduras

-  Evitar el contacto directo con el visor de llama.
-  Dependiendo de los ajustes del aparato:
 - La temperatura de los conductos de humos puede sobrepasar los 60 °C
 - La temperatura de los radiadores puede alcanzar los 95 °C
 - La temperatura del agua caliente sanitaria puede alcanzar los 65 °C

■ Riesgo de daño

-  No almacenar compuestos clorados o fluorados cerca del aparato.
-  Instalar el aparato en un cuarto protegido de las heladas.
No dejar el aparato sin mantenimiento: Para el mantenimiento anual del aparato es conveniente llamar a un profesional cualificado o suscribir un contrato de mantenimiento.

2.2 Recomendaciones

-  Sólo un profesional cualificado está autorizado a efectuar intervenciones en el aparato y en la instalación.
-  Cortar la alimentación del aparato antes de cualquier intervención.

Comprobar con regularidad que la instalación tiene agua y presión.

Procurar que se pueda acceder al aparato en todo momento.

Procurar no vaciar la instalación.

Para mantener las siguientes funciones, en lugar de desconectar el aparato es preferible usar el modo Verano o Antihielo:

- Protección antihielo
- Protección contra la corrosión de un acumulador provisto de un ánodo de titanio

3 Descripción

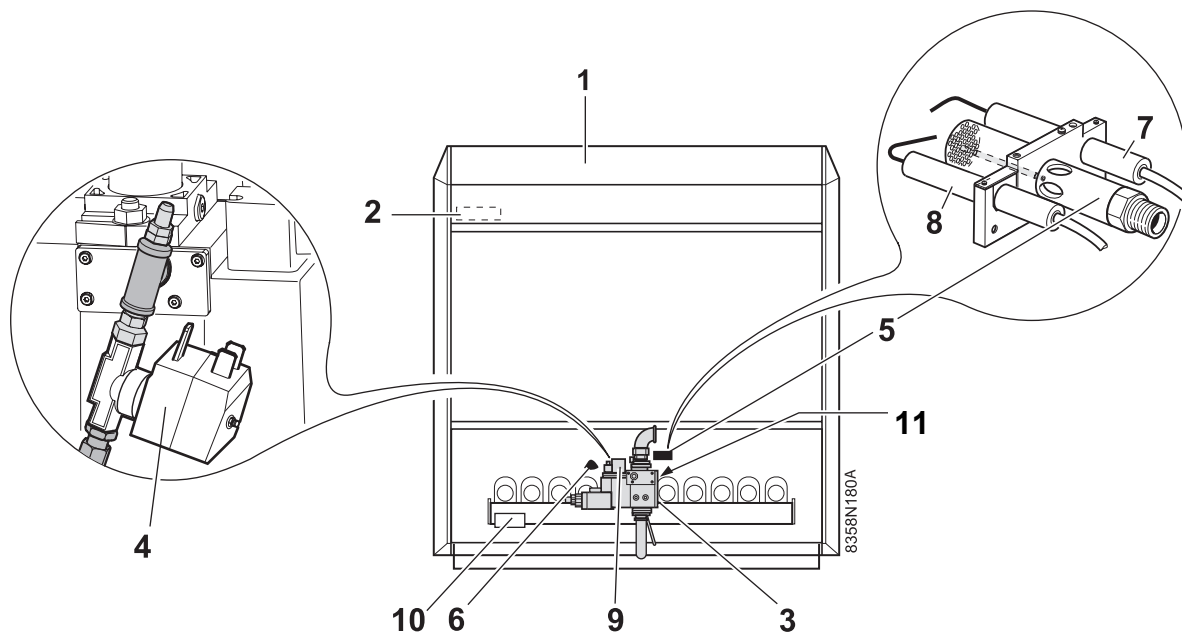

1. Cuadro de mando
2. Cajetín de seguridad
3. **Multibloque gas** (Válvula de seguridad + Válvula principal + Filtro + Presostato de gas de mínima)
4. **Válvula de encendido**
5. **Quemador de encendido**
6. **Visor de llama**
7. **Sonda de ionización**
8. **Electrodo de encendido**
9. **Presostato de gas de mínima**
 Versión 20 mbar: 12.5 mbar
 Versión 300 mbar: 150 mbar
10. **Cajetín de encendido**
11. Presostato de gas máximo con rearme manual (Únicamente versión 300 mbar)

4 Utilización del aparato

4.1 Cuadro de mando

4.1.1 Cuadro de mando B3

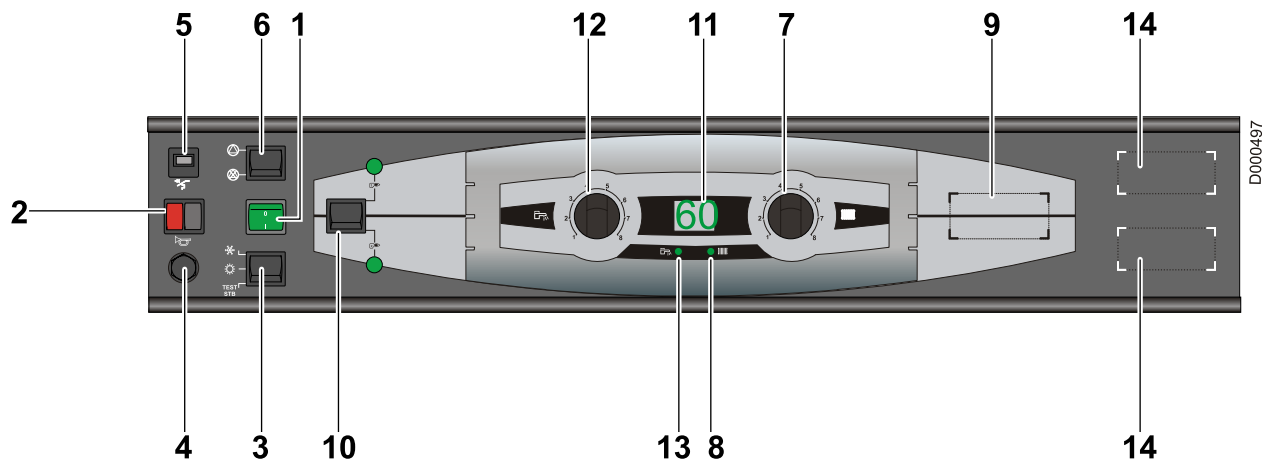

1. Interruptor general Marcha (1) / Parada (0)
 2. Piloto de alarma del quemador + Botón de rearme
El piloto se enciende cuando el cajetín está fuera de peligro (avería).
 3. Interruptor TEST-STB/☸/☀
☸: Funcionan la calefacción y el agua caliente sanitaria
☀: Sólo funciona el agua caliente sanitaria
Posición TEST-STB: Acción momentánea para probar el termostato de seguridad
 4. Termostato de seguridad con rearme manual
Ajustado a 110° C
 5. Disyuntor temporizado (4 A)
 6. Interruptor corte de bombas
 7. Termostato electrónico (30 a 90 °C)
 8. Piloto de marcha "calefacción"
 9. Emplazamiento para el termómetro de humos (opción)
 10. Selector del número de marchas del quemador
(Calderas de 2 marchas)
 11. Pantalla digital
 - Piloto 8 encendido: Visualización de la temperatura de la caldera
 - Piloto 13 encendido: Visualización de la temperatura agua caliente sanitaria
 12. Termostato electrónico (10 a 80 °C)
 13. Piloto de marcha "agua caliente sanitaria"
 14. Emplazamiento del contador horario (Opción)
- En caso de preparación de agua caliente sanitaria

4.1.2 Cuadro de mando DIEMATIC-m3

■ Componentes electromecánicos

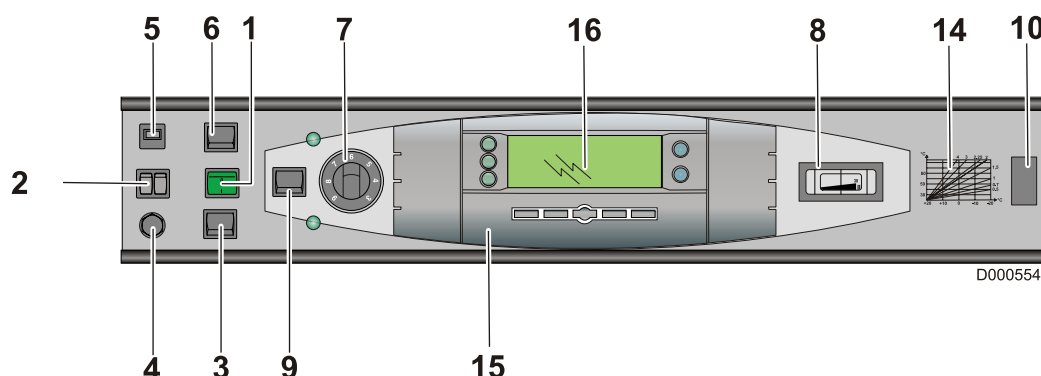

1. Interruptor general Marcha (1) / Parada (0)
2. Piloto de alarma del quemador + Botón de rearme
El piloto se enciende cuando el cajetín está fuera de peligro (avería).
3. Interruptor AUTO/TEST-STB
AUTO: Marcha automática
TEST-STB: Acción momentánea para probar el termostato de seguridad
4. Termostato de seguridad con rearme manual
Ajustado a 110° C
5. Disyuntor temporizado (4 A)
6. Interruptor corte de bombas
7. termostato de caldera (30 a 90 °C)
8. Termómetro de caldera
9. Selector del número de marchas del quemador (Calderas de 2 marchas)
10. Conector USB
14. Curva de calentamiento "caldera"
15. Trampilla
16. Pantalla

■ Pantalla

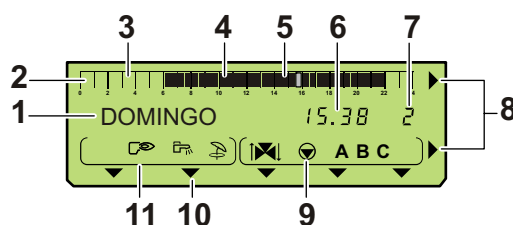

- | | |
|---|--|
| 1 | Indicador de texto y numérico |
| 2 | Barra gráfica de visualización del programa del circuito A, B o C |
| 3 | Zona clara: Período de calefacción a temperatura reducida o carga del acumulador no autorizada |
| 4 | Zona oscura: Período de calefacción a temperatura confort o carga del acumulador autorizada |
| 5 | El cursor que parpadea indica la hora actual |
| 6 | Visualización numérica (hora actual, valores ajustados, parámetros, etc.) |
| 7 | Número de la caldera cuyos parámetros se indican en pantalla |
| 8 | Las flechas parpadean cuando es posible modificar los valores de ajuste con las teclas + y - |

9 Símbolos de funcionamiento de los circuitos

- | | |
|--|---------------------------------------|
| | Apertura de la válvula de 3 vías |
| | Cierre de la válvula de 3 vías |
| | Bomba del circuito indicado en marcha |

- | | |
|--------------|---|
| A B C | Nombre del circuito indicado |
| 10 | Flechas que indican el programa horario elegido (P1, P2, P3 o P4) para el circuito A, B, C visualizado o la activación del modo verano manual |

11 Símbolos que indican el estado activo de las entradas/salidas

- | | |
|---|---------------------------------------|
| | Bomba de carga ACS en marcha |
| | Régimen verano (Automático / Manual) |
| | Quemador en marcha |
| ▶ | Funcionamiento con quemador modulante |
| | Sin uso |
| ▶ | Funcionamiento con quemador 2 marchas |
| | Quemador en marcha con 1 llama |
| | Quemador en marcha con 2 llamas |

4.1.3 Cuadro de mando K3

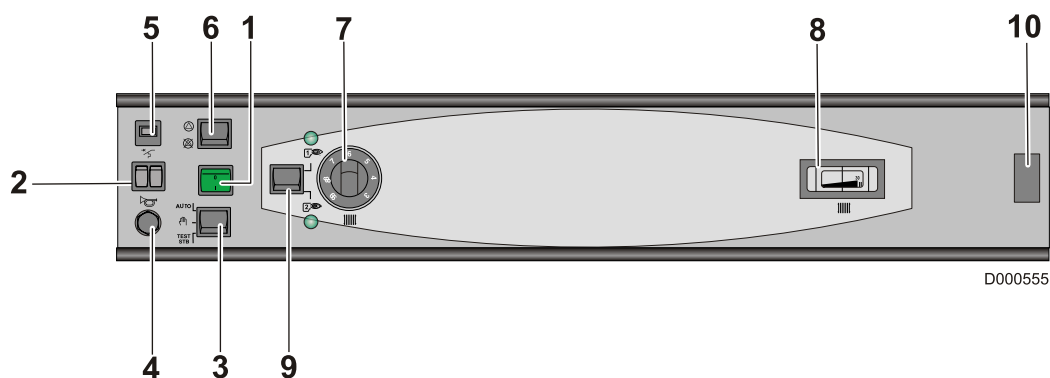

1. Interruptor general Marcha (1) / Parada (0)
2. Piloto de alarma del quemador + Botón de rearme
El piloto se enciende cuando el cajetín está fuera de peligro (avería).
3. Interruptor AUTO/ /TEST-STB
AUTO: Esta posición permite un funcionamiento automático de la instalación según los comandos de la regulación DIEMATIC-m 3.
: La caldera deja de tener en cuenta las órdenes de la regulación DIEMATIC-m 3. La caldera está regulada por el(los) termostato(s) de caldera.
TEST-STB: Acción momentánea para probar el termostato de seguridad
4. Termostato de seguridad con rearme manual
Ajustado a 110° C
5. Disyuntor temporizado (4 A)
6. Interruptor corte de bombas
7. termostato de caldera (30 a 90 °C)
8. Termómetro de caldera
9. Selector del número de marchas del quemador (Calderas de 2 marchas)
10. Conector USB

4.2 Modificación de los ajustes

4.2.1 Cuadro de mando B3

Ajuste de la temperatura de calefacción: Ajustar el termostato de la caldera a la consigna deseada.

Ajuste de la temperatura del agua caliente sanitaria: Ajustar el termostato de acs a la consigna deseada.

4.2.2 Cuadro de mando DIEMATIC-m3

■ Teclas accesibles cuando la compuerta está cerrada

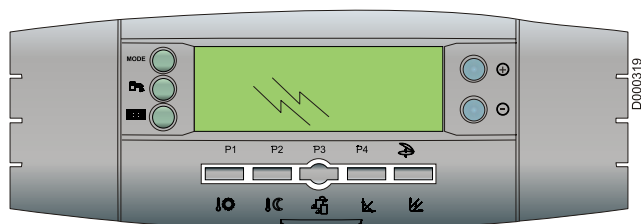

Teclas de regulación	
MODE	Pulsando sucesivamente sobre la tecla MODE , pueden seleccionarse distintos modos de funcionamiento: <ul style="list-style-type: none"> ▶ AUTOMATIC ▶ DÍA 7/7: Marcha forzada en temperatura Día permanente ▶ DIA (Hasta medianoche): Marcha forzada en temperatura Día temporal ▶ NOCHE 7/7: Marcha forzada en temperatura Noche permanente ▶ NOCHE (Hasta medianoche): Marcha forzada en temperatura Noche temporal ▶ DIAS ANTIHIELO: Modo antihielo durante el número de días ajustado ▶ ANTIHILO 7/7: Modo antihielo permanente
	Tecla de reactivación de una carga del acumulador de ACS <ul style="list-style-type: none"> ▶ AUTOMATIC ▶ ACS: Reactivación de la carga de ACS hasta medianoche ▶ ACS 7/7: La carga de ACS está forzada permanentemente <p>i Después de algunos segundos, la visualización desaparece pero el modo está activado.</p>
	Tecla de visualización de los distintos contadores (número de arranques del quemador, número de horas de funcionamiento del quemador, ...)
	Consignas de las temperaturas Día (Calefacción / ACS / Piscina)
	Consignas de las temperaturas Noche (Calefacción / ACS)
	Tecla de acceso a las calderas esclavas (Cuadro K3) de una cascada <p>i En el caso de una única caldera, la tecla queda inactiva.</p>
	Ajuste de las pendientes de los circuitos A, B y C
	Ajuste de los decalajes paralelos DECAL.// SAL.A , DECAL.// SAL.B o DECAL.// SAL.C de las curvas de calefacción de los circuitos A, B o C. Si la consigna Día de uno de los circuitos A, B o C está por encima de 30 °C, ya no se tiene acceso al decalaje paralelo de este último.
+/-	Teclas de regulación

■ Teclas accesibles cuando la compuerta está abierta

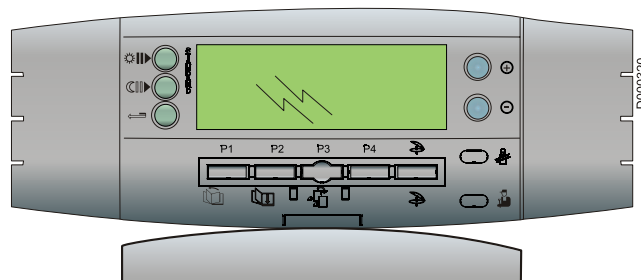

Teclas de regulación	
	Anotación (en intervalos de 1/2 hora) del período de temperatura confort o carga del acumulador autorizada (zona oscura).
	Anotación (en intervalos de 1/2 hora) del período de temperatura reducida o carga del acumulador no autorizada (zona clara).
STANDARD	La pulsación simultánea de las 2 teclas y permite la reinicialización de todos los programas horarios.
	Tecla retorno
	Desfile continuado de los títulos
	Desfile continuado de las líneas
	Desfile de las calderas conectadas
	Tecla corte "verano" manual. La calefacción está desconectada y la producción de ACS está garantizada.
	Tecla de acceso a los parámetros reservados al instalador
	NO UTILIZAR

4.2.3 Cuadro de mando K3

Ajuste de la temperatura de calefacción: Ajustar el termostato de la caldera a la consigna deseada.

Realizar todos los demás ajustes en la caldera maestra equipada con un cuadro de mando **DIEMATIC-m3**

Pulsar la tecla .

4.3 Parada de la caldera

- Poner el interruptor Marcha/Paro en 0.
- Cerrar la llave de paso del gas

- para poder utilizar la función de antienclavamiento de la bomba de calefacción,
- para asegurar el funcionamiento Titan Active System® cuando un ánodo de titanio protege al acumulador de ACS.

■ Cuadro de mando DIEMATIC-m3

 El cuadro tiene que estar siempre alimentado:

Utilizar el modo:

- "verano" para el corte de la calefacción.
- "antihielo" para el corte de la caldera en caso de ausencia.

4.3.1 Precauciones a tomar si hay riesgo de heladas

Circuito de calefacción:

Utilizar un anticongelante bien dosificado para evitar que el agua de calefacción se congele. En su defecto, vaciar completamente la instalación. En cualquier caso, consultar al instalador.

Circuito de agua caliente sanitaria:



Vaciar el acumulador y las tuberías de agua sanitaria.

4.4 Puesta en servicio de la caldera



 La primera puesta en servicio sólo puede hacerla un profesional cualificado.

1. Comprobar la presión del agua de la instalación. Añadir agua si es necesario.
2. Abrir la llave del gas.
3. Realizar los ajustes del cuadro de mando:

► Cuadro de mando B3:

- Poner el interruptor **TEST-STB**/ en .
- Poner el interruptor de corte de bombas en .
- Ajustar el termostato de la caldera a la consigna deseada.
- En caso de preparación de agua caliente sanitaria: Ajustar el termostato de acs a la consigna deseada. Graduación 6 (aprox. 60) recomendada.

► Cuadro de mando DIEMATIC-m3:

- Poner el interruptor **AUTO** /  / **TEST STB** en **AUTO**.
- Poner el interruptor de corte de bombas en .
- Ajustar el termostato de caldera en posición máxima (entre marca 7 1/2 y 9).

► Cuadro de mando K3 (Caldera conectada en cascada como esclava a una caldera DIEMATIC-m3):

- Colocar el interruptor **AUTO** /  / **TEST STB** en la posición **AUTO**.

4. Poner el interruptor de quemador en 2 (versión 2 llamas)
5. Comprobar que no se ha activado el termostato de seguridad. Retirar el capuchón del termostato de seguridad y pulsar el botón de rearme con ayuda de un destornillador.
6. Poner el interruptor Marcha/Paro en 1.

i Únicamente para el cuadro **DIEMATIC-m3**:

A la puesta en tensión de la caldera, si hay conectado un acumulador cuya temperatura sea inferior a 25°C, se efectuará durante un minuto una purga del intercambiador del acumulador.

Si ya se hubiera efectuado la purga, pulsar la tecla **MODE** para interrumpirla.

i Únicamente para el cuadro **DIEMATIC-m3**:

Durante la puesta en servicio, debe seleccionarse el idioma deseado con las teclas + o - y a continuación validarlo con la tecla **MODE**.

5 Control y mantenimiento

Efectuar los controles siguientes como mínimo 1 vez al año:

- Órganos de seguridad
- Nivel de agua
- Control de la seguridad del quemador
- Control del termostato de seguridad
- Control del termostato antidesbordamiento de humos

Efectuar los mantenimientos siguientes como mínimo 1 vez al año:

- Limpieza del quemador principal y del quemador de encendido
- Limpieza del cuerpo de la caldera
- Limpieza de las superficies pintadas
- Limpieza del filtro de gas

6 En caso de avería

6.1 Placa de señalización

Antes de notificar un fallo al instalador hay que darle los siguientes datos:

Tipo de gas utilizado

- ① Tipo de caldera
- ② Fecha de fabricación
- ③ Año (08 = 2008, 09 = 2009, ...)
- ④ Semana
- ⑤ N.º de serie del aparato

i Esta información se encuentra en la placa de señalización adherida en la placa frontal de la caldera.

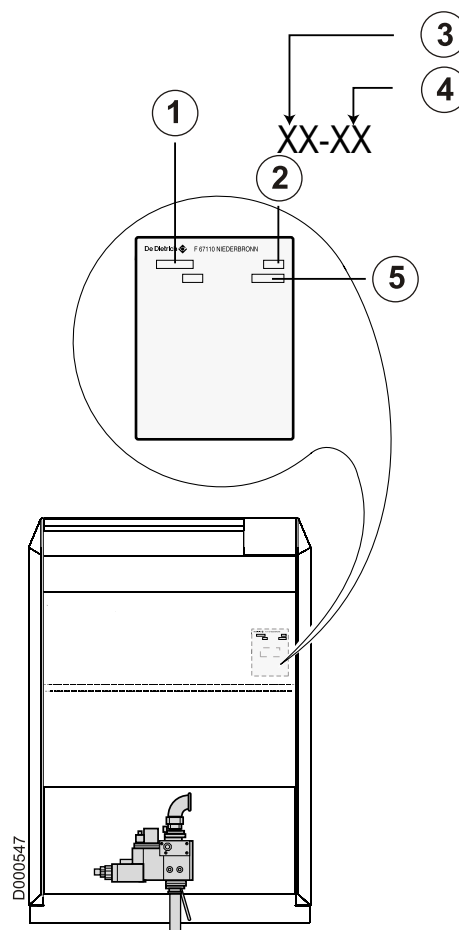



6.2 Mensajes de errores

6.2.1 Cuadro de mando B3

Mensaje	Defectos	Causas probables	Acción
AL 50	Sonda caldera	El circuito de la sonda está cortado o en cortocircuito.	La instalación está parada. Avisar al instalador.
AL 52	Sonda de agua caliente sanitaria	El circuito de la sonda está cortado	La instalación continúa funcionando, pero ya no está asegurado el calentamiento del agua caliente sanitaria. Avisar al instalador.
AL td	Ánodo de titanio	El ánodo de titanio está en circuito abierto o el acumulador está vacío.	Se ha parado la producción de agua caliente sanitaria. Ésta se puede reactivar durante 24 horas desconectando y volviendo a conectar la alimentación de la caldera.
AL tc		Hay un cortocircuito presente en el ánodo de titanio o la conexión está invertida.	Avisar al instalador.

6.2.2 Cuadro de mando DIEMATIC-m3

Mensaje	Causas probables	Acción
VER MAD	El mensaje VER MAD señala la presencia de una derogación en un mando a distancia.	Para anular las derogaciones de todos los mandos a distancia, pulsar la tecla AUTO durante 5 segundos.
REVISION	Es necesario el mantenimiento de la caldera.	Avisar al instalador.
PURGA	Cuando se conecta y la temperatura del acumulador es inferior a 25 °C, la caldera efectúa un ciclo de purga del intercambiador sanitario.	Esperar 1 minuto.
DEFECTO S.AUX1 DEFECTO S.AUX2 DEFECTO S.UNIV DEFECT.S.ACS 2	El circuito de la sonda está cortado o en cortocircuito.	Avisar al instalador.
DEFECTO S.CALD.	El circuito de la sonda está cortado o en cortocircuito.	Si la sonda de caldera está en defecto, el quemador queda gobernado por el termostato de caldera y los circuitos de calefacción y de ACS funcionan con normalidad. Avisar al instalador.
DEFECTO S.EXT	El circuito de la sonda está cortado o en cortocircuito.	La consigna de caldera es igual al MAX. CALD. pero puede ser limitado por el termostato de caldera a un valor inferior. - El ajuste de las válvulas ya no está garantizado pero la vigilancia de la temperatura máxima del circuito después de válvula si está garantizada. - Las válvulas pueden manipularse manualmente. - El calentamiento del agua caliente sanitaria está garantizado. Avisar al instalador.
DEFECTO S.ACS	El circuito de la sonda está cortado o en cortocircuito.	Para asegurar la producción de agua caliente sanitaria, colocar el interruptor AUTO/TEST-STB en TEST . Avisar al instalador.
DEFECT.S.SAL.A DEFECTO S.SAL.B DEFECTO S.SAL.C	El circuito de la sonda está cortado o en cortocircuito.	El circuito en cuestión pasa automáticamente al modo manual: La bomba funciona. Avisar al instalador.
DEFECTO S.AMB.A DEFECTO S.AMB.B DEFECTO S.AMB.C	El circuito de la sonda está cortado o en cortocircuito.	El circuito correspondiente funciona sin influencia de la sonda ambiente. Avisar al instalador.
DEFECTO S.HUMOS	El circuito de la sonda está cortado o en cortocircuito.	Este defecto no tiene incidencia en los modos de funcionamiento. Avisar al instalador.
DEF.S.PISC.A DEF.S.PISC.B DEF.S.PISC.C	El circuito de la sonda está cortado o en cortocircuito.	El calentamiento de la piscina es independiente de su temperatura. Avisar al instalador.
DEF.S.SOL	El circuito de la sonda está cortado o en cortocircuito.	El recalentamiento del agua caliente sanitaria por el panel solar ya no está garantizado. Avisar al instalador.

Mensaje	Causas probables	Acción
DEF.S.AC.TAMP.	El circuito de la sonda está cortado o en cortocircuito.	El calentamiento del acumulador tampón-reserva ya no está garantizado. Avisar al instalador.
CORTOCIR.TA-S	El Titan Active System® está en cortocircuito.	La producción de agua caliente sanitaria está parada y puede reactivarse con la tecla  . El acumulador ya no está protegido. Avisar al instalador.
DESCON. TA-S	El Titan Active System® está en circuito abierto.	La producción de agua caliente sanitaria está parada y puede reactivarse con la tecla  . El acumulador ya no está protegido. Avisar al instalador.
DEFECTO TA-S	Disfunción interna.	Interrumpir la corriente. Avisar al instalador.

i Los diez últimos defectos están memorizados en el párrafo **#RESEÑA DEF.**

6.2.3 Cuadro de mando K3

No se indica ningún mensaje de error. Véase el indicador del cuadro de mando **DIEMATIC-m3**.

6.3 Incidencias y soluciones

■ El quemador no funciona:

- Comprobar los ajustes del termostato de caldera.
- Desconexión del termostato de seguridad por un sobrecalentamiento accidental

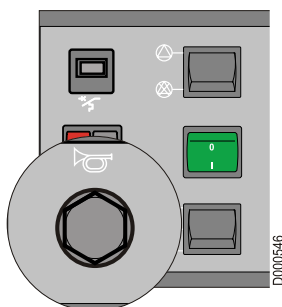

Comprobar que no se ha activado el termostato de seguridad. Para volver a arrancar la caldera, rearmar el termostato de seguridad. Retirar el capuchón del termostato de seguridad y pulsar el botón de rearme con ayuda de un destornillador. Repetir las operaciones de puesta en marcha. **Llamar al instalador.**

- Verificar el disyuntor

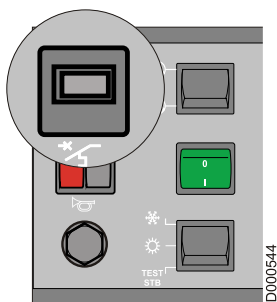



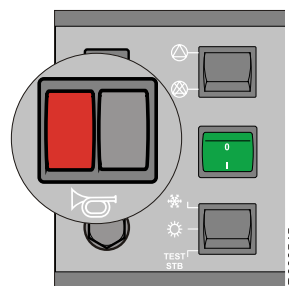

- El cajetín de seguridad está averiado (Piloto de fallo encendido)



Pulse el botón de rearme del quemador. **Llamar al instalador.**

■ El quemador funciona pero los radiadores están fríos:

- Purgar los radiadores.
- Añadir agua al circuito primario.
Si observa que es necesario introducir agua en la instalación con demasiada frecuencia, llame a su instalador.
- Comprobar que el acelerador funciona correctamente.
- Comprobar la posición del interruptor de 3 posiciones.
Cuadro de mando B3: TEST-STB//  en .
- Cuadro de mando DIEMATIC-m3:** AUTO//TEST STB en **AUTO**.
- Cuadro de mando K3:** AUTO//TEST STB en **AUTO**
- Comprobar los ajustes del termostato de caldera.

7 Características técnicas

DTG 330-... Eco.NOX / S			8	9	10	11	12	14	16	18	20
Potencia útil	Marcha 1	kW	88	101	113	126	139	164	189	214	239
DTG 330 Eco.NOX	Marcha 2	kW	126	144	162	180	198	234	270	306	342
Potencia útil	Marcha 1	kW	83-98	95-112	107-126	119-140	131-154	155-182	179-210	202-238	226-266
DTG 330 S	Marcha 2	kW	119-140	136-160	153-180	170-200	187-220	221-260	255-300	289-340	323-380
Temperatura de humos ^{(1) (2)}		°C	117	125	116	117	122	118	125	131	118
DTG 330 Eco.NOX											
Temperatura de humos ^{(1) (2)}		°C	125	133	123	125	130	126	133	140	126
DTG 330 S											
Temperatura de impulsión mínima		°C	40	40	40	40	40	40	40	40	40
Temperatura de impulsión máxima		°C	90	90	90	90	90	90	90	90	90
Presión máxima de servicio		bar	6	6	6	6	6	6	6	6	6
Conexión eléctrica		V/Hz	230/50	230/50	230/50	230/50	230/50	230/50	230/50	230/50	230/50
Potencia eléctrica (1) (3)	B3		92	92	92	92	92	92	92	92	92
	DIEMATIC-m3	W	95	95	95	95	95	95	95	95	95
	K3		91	91	91	91	91	91	91	91	91
Conexión de gas	20/25 mbar	pulgada	R1	R1	R1	R1	R1	R1/4	R1/4	R1/4	R1/2
	300 mbar	pulgada	R3/4	R3/4	R3/4	R3/4	R3/4	R3/4	R3/4	R3/4	R3/4
Conexión de calefacción		pulgada	R2	R2	R2	R2	R2	R2	R2	R2	R2
Diámetro interior de la tobera de humos		mm	250	250	300	300	300	350	350	350	400
Capacidad de agua		l	61	68	76	84	91	106	122	137	154
Peso neto (Sin agua)		kg	575	635	690	750	805	920	1035	1150	1350

- (1) A la potencia nominal (Marcha 2)
 (2) Temperatura de caldera: 80 °C
 (3) Potencia eléctrica de la caldera **sola** sin ningún accesorio

Condiciones de uso:

- Temperatura máxima de seguridad: 110 °C
- Presión máxima de servicio: 6 bar
- Termostato regulable de 30 a 90 °C
- Termostato de seguridad: 110 °C

8 Ahorro de energía

Algunos consejos para ahorrar energía:

- Colocar paneles reflectores detrás de los radiadores.
- No cubrir los radiadores. No poner cortinas delante de los radiadores.
- Aislar las tuberías para evitar las pérdidas de calor y la condensación.
- No obstruir (ni siquiera parcialmente) las rejillas de ventilación, que sirven para disminuir la humedad del cuarto. A medida que aumenta la humedad, aumenta el consumo de calefacción.
- Apagar la calefacción al ventilar un cuarto (5 minutos al día son suficientes)
 Procurar no desajustar el termostato. Colocar el interruptor de Marcha/Paro en la posición de Paro.
- No apagar del todo la calefacción al ausentarse. Bajar el termostato 3-4 °C.

- Utilizar al máximo el calor del sol.
- Es preferible ducharse en vez de bañarse. Procurar usar una alcachofa de ducha con ahorro de agua.

Garantías

Acaba usted de adquirir un de nuestros aparatos y deseamos agradecerle la confianza depositada.

Nos permitimos llamar su atención sobre el hecho de que su aparato mantendrá sus cualidades originales si se somete a una inspección y mantenimiento regulares.

Su instalador y toda nuestra red de servicios queda enteramente a su disposición.

■ Condiciones de la garantía

Su aparato goza de una garantía contractual contra cualquier defecto de fabricación a partir de su fecha de compra indicado en la factura del instalador.

La duración de la garantía está indicada en nuestro catálogo tarifa.

Declinamos nuestra responsabilidad como fabricante en caso de una mala utilización del aparato, de un fallo o de un mantenimiento insuficiente del mismo, o de la mala instalación del aparato (en este sentido es responsabilidad suya que esta última la realice un instalador profesional).

En particular no asumimos responsabilidad por los daños materiales, pérdidas inmateriales o lesiones personales como consecuencia de una instalación no conforme:

- con las disposiciones legales y reglamentarias, o impuestas por las autoridades locales
- con las disposiciones nacionales, locales y particulares que rigen la instalación
- a nuestras instrucciones y prescripciones de instalación, en particular en lo relativo al mantenimiento regular de los aparatos
- a lo establecido en el sector

Nuestra garantía contractual se limita a la sustitución o reparación únicamente de las piezas reconocidas como defectuosas por nuestros servicios técnicos, excepción hecha de los gastos de mano de obra, desplazamiento y transporte.

Nuestra garantía contractual no cubre la sustitución o reparación de piezas como consecuencia de un desgaste normal, de una mala utilización, de la intervención de terceros no cualificados, de un fallo o de un mantenimiento insuficiente, de una alimentación eléctrica inadecuada y de la utilización de un combustible inadecuado o de mala calidad.

Los submontajes, como motores, bombas, válvulas eléctricas, etc..., sólo se garantizan si nunca han sido desmontados.

■ Francia

Las disposiciones precedentes no son exclusivas de las ventajas a favor del comprador de la garantía legal estipulada en los artículos 1641 a 1648 del Código Civil.

■ Bélgica

Las disposiciones anteriores relativas a la garantía contractual no excluyen el beneficio, en caso de haberlo a favor del comprador, de las disposiciones legales aplicables en Bélgica en materia de vicios ocultos.

■ Suiza

La aplicación de la garantía está sujeta a las condiciones de venta, de entrega y de garantía de la empresa que comercializa nuestros productos.

■ Polonia

Las condiciones de la garantía figuran en la tarjeta de garantía.

■ Otros países

Las disposiciones anteriores no excluyen el beneficio, en caso de haberlo a favor del comprador, de las disposiciones legales aplicables en materia de vicios ocultos en el país del comprador.

DE DIETRICH THERMIQUE S.A.S.www.dedietrich-thermique.fr

Direction des Ventes France
57, rue de la Gare
F- 67580 MERTZWILLER
☎ +33 (0)3 88 80 27 00
☎ +33 (0)3 88 80 27 99

**DE DIETRICH REMEHA GmbH**www.dedietrich-remeha.de

Rheiner Strasse 151
D- 48282 EMSDETTEN
☎ +49 (0)25 72 / 23-5
☎ +49 (0)25 72 / 23-102
info@dedietrich.de

NEUBERG S.A.www.dedietrich-heating.com

39 rue Jacques Stas
L- 2010 LUXEMBOURG
☎ +352 (0)2 401 401

VAN MARCKEwww.vanmarcke.be

Weggevoerdenlaan 5
B- 8500 KORTRIJK
☎ +32 (0)56/23 75 11

DE DIETRICHwww.dedietrich-otoplenie.ru

Россия
109044 г. Москва
ул. Крутицкий Вал, д. 3
корп. 2, оф. 35
☎ +7 495 988-43-04
☎ +7 495 988-43-04
dedietrich@nnt.ru

DE DIETRICHwww.dedietrich-heating.com

Room 512, Tower A, Kelun Building
12A Guanghua Rd, Chaoyang District
C-100020 BEIJING
☎ +86 (0)106.581.4017
☎ +86 (0)106.581.4018
☎ +86 (0)106.581.7056
☎ +86 (0)106.581.4019
contactBJ@dedietrich.com.cn

ÖAG AGwww.oeag.at

Schemmerlstrasse 66-70
A-1110 WIEN
☎ +43 (0)50406 - 61624
☎ +43 (0)50406 - 61569
dedietrich@oeag.at

WALTER MEIER (Klima Schweiz) AGwww.waltermeier.com

Bahnstrasse 24
CH-8603 SCHWERZENBACH
☎ +41 (0) 44 806 44 24
Serviceline +41 (0)8 00 846 846
☎ +41 (0) 44 806 44 25
ch.klima@waltermeier.com

WALTER MEIER (Climat Suisse) SAwww.waltermeier.com

Z.I. de la Veyre B, St-Légier
CH-1800 VEVEY 1
☎ +41 (0) 21 943 02 22
Serviceline +41 (0)8 00 846 846
☎ +41 (0) 21 943 02 33
ch.climat@waltermeier.com

AD007NU-AB

© Derechos de autor

Todos los datos técnicos que figuran en las presentes instrucciones, así como las ilustraciones y esquemas eléctricos, son de nuestra propiedad, y no se pueden reproducir sin nuestra autorización previa por escrito.

A reserva de modificaciones.

15/12/08



300011855-001-C

De Dietrich

DE DIETRICH THERMIQUE

57, rue de la Gare F- 67580 MERTZWILLER - BP 30